

Thermostat + 2-Wege- Umsteller (Innenteilpaket)

Art.-Nr. 570430000
Oberfläche:
Serien:

EAN 5708516840978

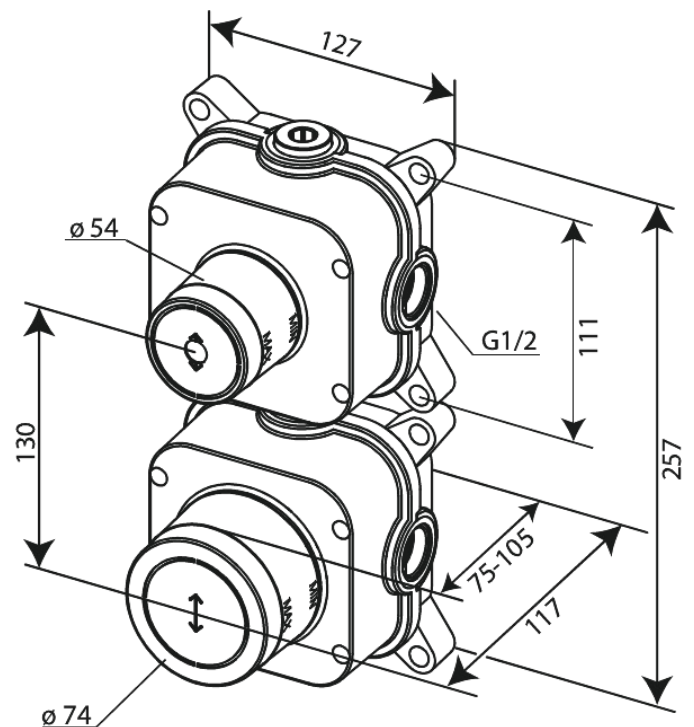

FM Mattsson Germany GmbH
Biedenkamp 3c, DE-21509 Glinde bei Hamburg

+31 854 018 788 info@damixa.de

Weitere Information auf <https://damixa.de>

damixa