

Brausezubehör

Wandrosette für AG 3/4"

Artikel Nr.: 136435500
Oberfläche: Graphit PVD
Serien: Brausezubehör

EAN nummer: 5708516837756

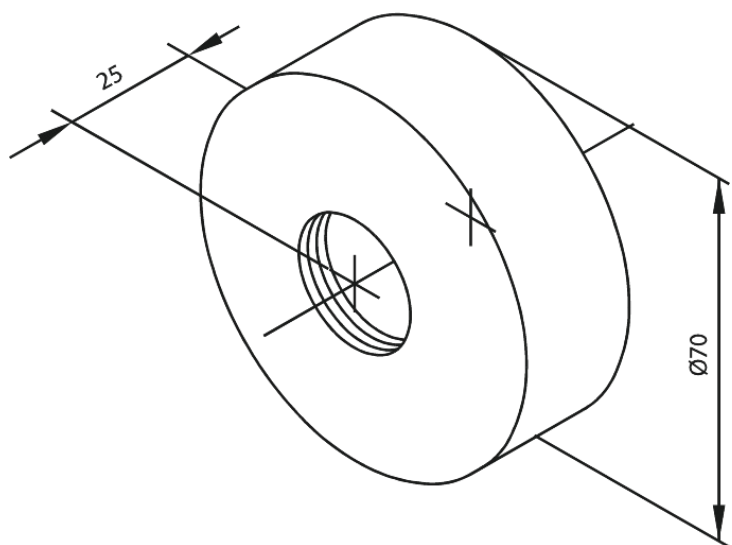

FM Mattsson Germany GmbH
Biedenkamp 3c, DE-21509 Glinde bei Hamburg

+31 854 018 788 info@damixa.de

Weitere Information auf <https://damixa.de>

damixa